

A-A

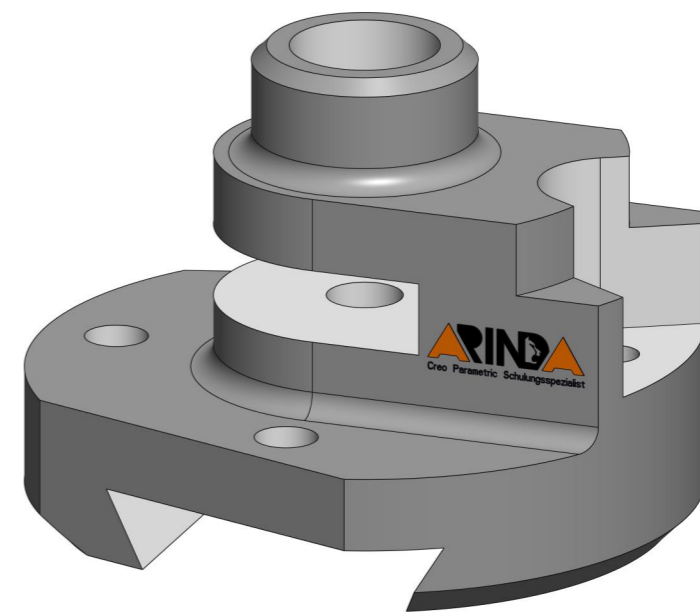
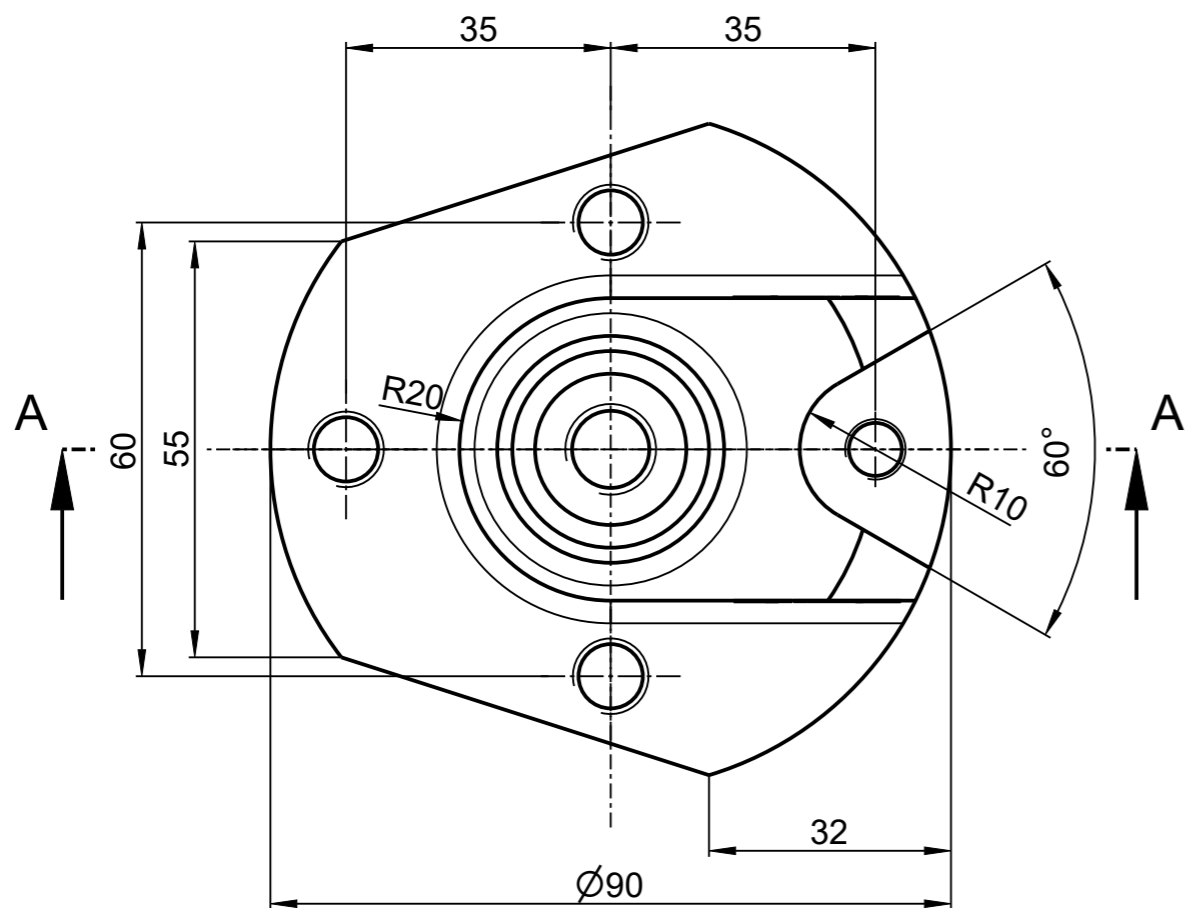

Alle unbemaßten Fasen 2x45°
Alle unbemaßten Radien R3

Tolerierung ISO 8015		Allgemein- toleranz ISO 2768-mK	Kanten ISO 13715	Massstab: 1:1	Gewicht: 1.0 kg
				Werkstoff Halbzeug Rohteil - Nr.	S235JRG2
				Benennung	
				Monatsaufgabe 11/2023	
				Zeichnungsnummer	Blatt
				HALTER	1
				Ers. für:	Ers. durch:
Zust.	Änderung	Datum	Name	Urspr.	1 BI