

Die Zeichnung erhebt keinen Anspruch auf Vollständigkeit oder Sinnhaftigkeit von Maßen und Toleranzen. Sie dient nur der Verdeutlichung des aktuellen Arbeitsfortschritts.

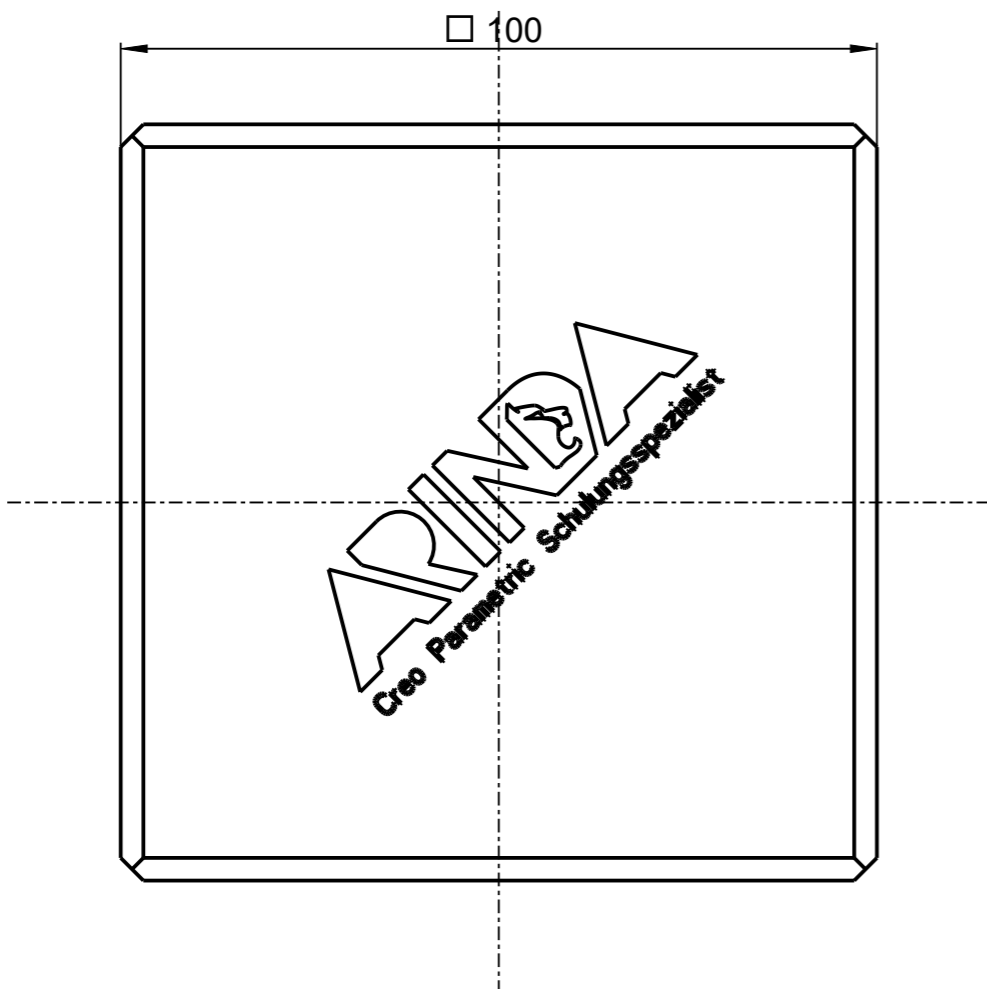

1:2



Pos.	Anz.	NAME
1	2	DOPPEL-T-NUTSTEIN
2	2	WÜRFELHÄLFTE

Alle unbemaßten Fasen 3x45°

Tolerierung ISO 8015		Allgemein- toleranz ISO 2768-mK	Kanten ISO 13715	Masstab: 1:1	Gewicht: 0.3 kg
				Werkstoff Halbzeug Rohteil - Nr.	Holz
		Datum	Name	Benennung	
		Bearb. 01.07.24	ARINDA	Monatsaufgabe 07/2024	
		Gepr.			
		Norm			
ARINDA GmbH www.arinda.de				Zeichnungsnummer	Blatt
				WÜRFEL_T-NUT	1
Zust.	Änderung	Datum	Name	Urspr.	Ers. für:
					Ers. durch: